

BOFRAG / AG

präzisionswerkzeuge



Ihre Ansprechpartner



Oliver Fischer

Betriebsleiter
+41 71 755 04 11
oliver.fischer@bofrag-ag.ch



Roland Spiess

Produktionsleiter
+41 71 755 04 12
roland.spiess@bofrag-ag.ch



Michael Dopple

Techn. Sachbearbeitung
Verkauf / Normteile
+41 71 755 04 10
michael.dopple@bofrag-ag.ch



Werner Bernard

Verkaufsleiter CH
Aussendienst
+41 79 822 66 19
werner.bernard@bofrag-ag.ch



Andrea Müggler

Koordination Aussendienst
Verkauf CH
+41 79 389 17 41
andrea.mueggler@bofrag-ag.ch



Dieter Peukert Dipl.-Ing.

Geschäftsführung
Vertrieb D + EU
+49 175 222 20 20
d.peukert@solutions4.parts



Tobias Hartung

Vertriebsleitung D + EU
Gebiets-Vertriebsleitung D-Süd
+49 151 46 72 72 38
t.hartung@solutions4.parts



Michael Neumann

Gebiets-Vertriebsleitung
D-Nord + EU
+49 171 302 69 65
m.neumann@solutions4.parts

Inhalt

Unternehmen

- 02 Ihre Ansprechpartner
- 04 Fertigung
- 05 Know How & Technologie
- 06 Team
- 07 Leistung

Produkte

- 08 Formen- und Werkzeugbau, Heisskanaltechnik
- 10 Maschinen- und Anlagenbau
- 12 Schnitt- und Stanzwerkzeugbau
- 14 Baugruppen, Maschinenbauteile, Apparatekomponenten

Erläuterungen

- 16 Fertigungsbeispiele
- 20 Passion für Präzision – Gemeinsam stark



Fertigung

Seit mehr als 50 Jahren ist die Herstellung von Präzisionswerkzeugen unser Fachgebiet. Technik ist unsere Leidenschaft. Unsere grosse Fertigungstiefe von der Weichbearbeitung zur Wärmebehandlung mit einer eigenen Vakuum-Härtenanlage bis hin zur Hartbearbeitung und unser langjähriges Fertigungs-Know-How ermöglichen uns, für Sie die beste Alternative zu sein, wenn es um die Herstellung genauester Bauteile geht. Testen Sie uns! Wir freuen uns auf Ihre Herausforderung.

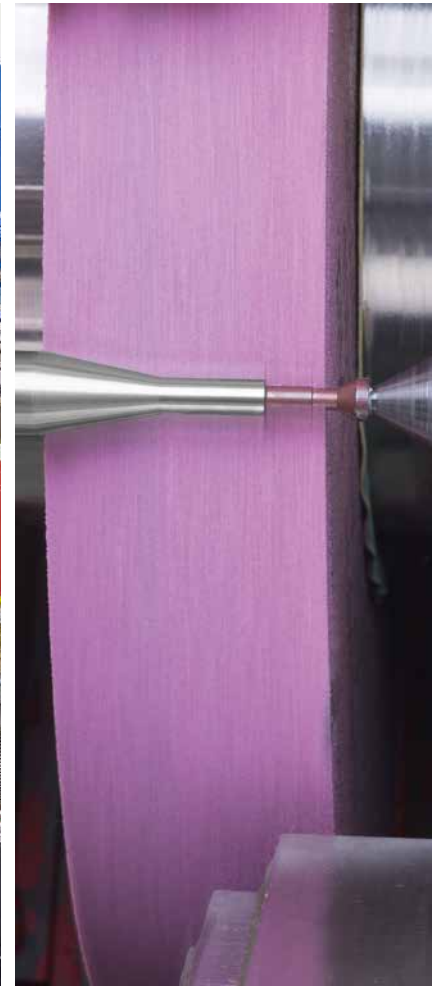
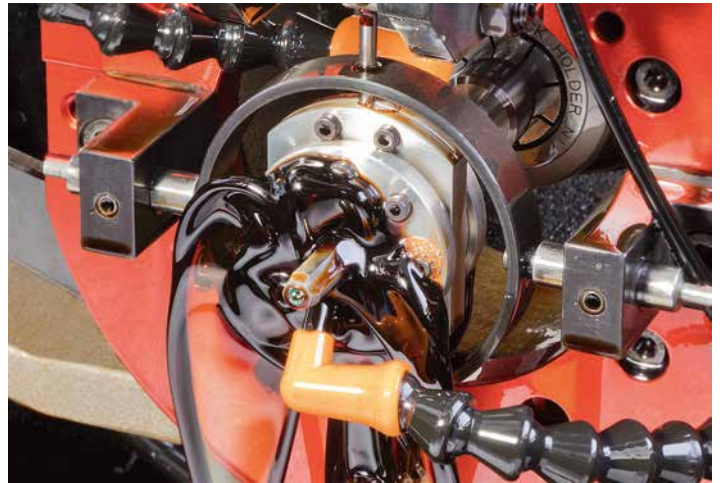

Know How & Technologie

Aktuell umfasst unsere Produktpalette einen Artikelbestand von über 25'000 verschiedenen Qualitäts-Sonderteilen nach Ihren Zeichnungen und Vorgaben. Wir fertigen Ihre Bauteile in unterschiedlichsten Werkstoffen von einfach legierten Werkzeugstählen bis hin zu hochlegierten PM-Stählen und TZM (Titan-Zirkonium-Molybdän) Legierungen. Darüber hinaus auf Wunsch auch in Buntmetallen von Aluminium bis zu Hochleistungs-Kupferlegierungen. Unser umfangreiches Fertigungsfachwissen und unsere langjährige Erfahrung garantieren Ihnen beste Qualität zu fairen Konditionen innerhalb kurzer Lieferzeiten.

Unsere Technologien

- Drehen (Lang- und Kurzdrehen) & Fräsen
- Bohren & Tieflochbohren
- Härten
- Honen
- Hartdrehen
- Innen-, Aussen- & Planschleifen
- Profilschleifen
- Erodieren & Drahtschneiden
- Laserbeschriften

Unsere Messtechnik

- 3D-Koordinatenmessung
- Formprüfung
- Luftmessung
- Ultraschallprüfung
- Oberflächenprüfung
- Härteprüfung

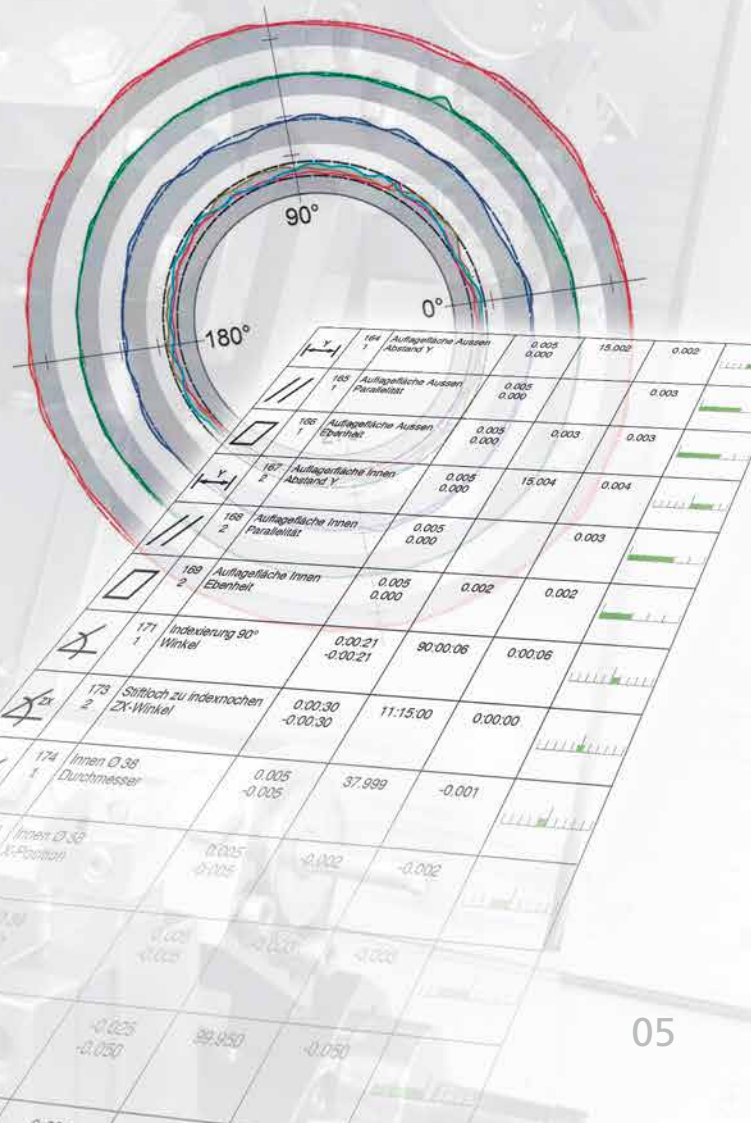

Team





Leistung

Kunden und Partner

Wir sind stolz darauf, kleine, mittlere und grosse Unternehmen mit unseren Qualitätsbauteilen zu beliefern. Namhafte Firmen aus Werkzeug- und Formenbau, Medizintechnik, Maschinenbau und der Automobilbranche aus ganz Europa zählen zu unseren zufriedenen Kunden.

Mitarbeiter

Gute Aus- und Weiterbildung gepaart mit langjähriger Produktionserfahrung garantieren beste Resultate und hohe Zufriedenheit. Langfristige Beziehungen zu unseren Mitarbeitern sind der Schlüssel unseres Fertigungs-Know-How's und einer hochmotivierten Mannschaft.

Qualität

Wir protokollieren unsere Erzeugnisse nach Ihren Wünschen und beschriften diese mit unserer modernen Laseranlage nach Ihren Vorgaben gerne gleich mit. Dokumentationen zu verwendeten Werkstoffen und ausgeführten Wärmebehandlungen stellen wir wunschgemäss bei.

Lieferzeiten

Unsere überaus grosse Fertigungstiefe ermöglicht auch in extremen Situationen schnelle und zuverlässige Hilfs- und Lieferbereitschaft. Hohe Flexibilität und direkte Entscheidungswege schaffen zudem kurze Reaktionszeiten.

Exporte aus der Schweiz in die EU

Import leicht gemacht! Für unsere ausländischen Partner im EU-Raum erfolgt die Lieferung der Waren in der Regel fertig verzollt und direkt zugestellt.

Formen- und Werkzeugbau, Heisskanaltechnik

- Heisskanaldüsen & Zubehörteile
- Sonder-Auswerferhülsen
- Abstreifbuchsen & Vorkammerbuchsen
- Formkerne & Formhülsen
- Nadelführungsbuchsen





Maschinen- und Anlagenbau

- Kugelführungshülsen
- Wellen & Säulen
- Tiefbohrzubehör (Bohrbuchsenhalter & Spannkonen)
- Nullpunktspannsysteme & Zubehörpräzisionsteile



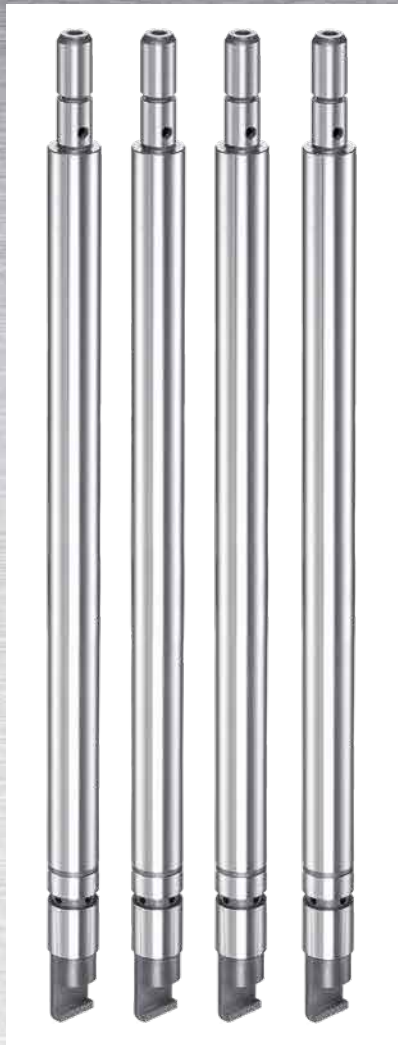

Schnitt- und Stanzwerkzeugbau

- Schneidbuchsen nach Zeichnung oder nach DIN & ISO Normen
- Führungsbuchsen nach Zeichnung oder nach DIN & ISO Normen
- Bohrbuchsen nach Zeichnung oder DIN Normen
- Sondermatrizen & Stempel nach Zeichnung
- Rasterplattenbuchsen nach Zeichnung





Baugruppen, Maschinenbauteile, Apparatekomponenten

- Crimpeinsätze
- Schalter- & Tastergehäuse
- Ventilgehäuse mit Kolben
- Luftventile
- Zentriereinheiten



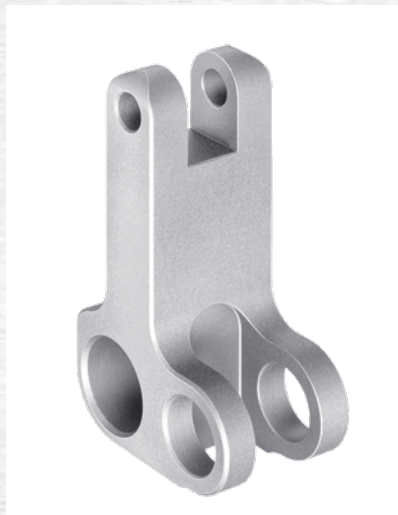
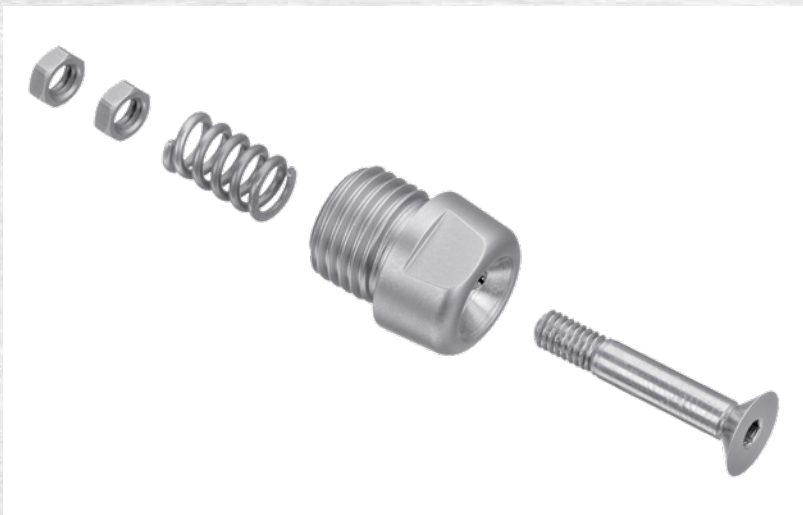
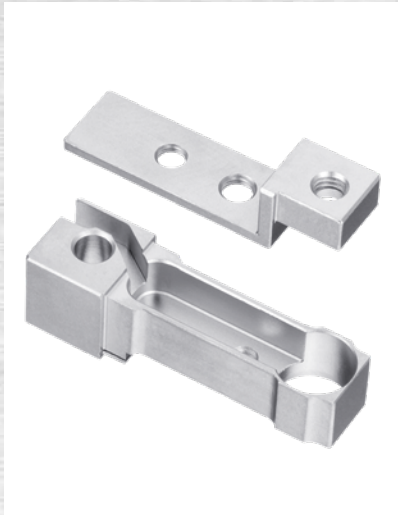
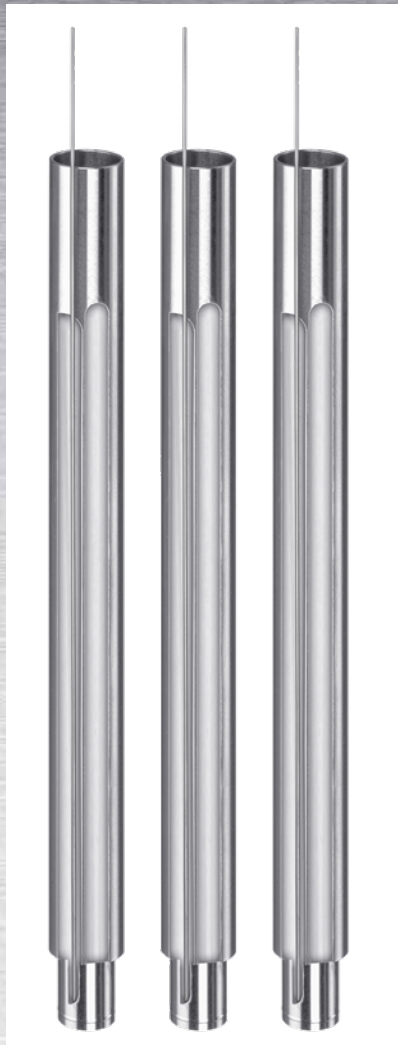
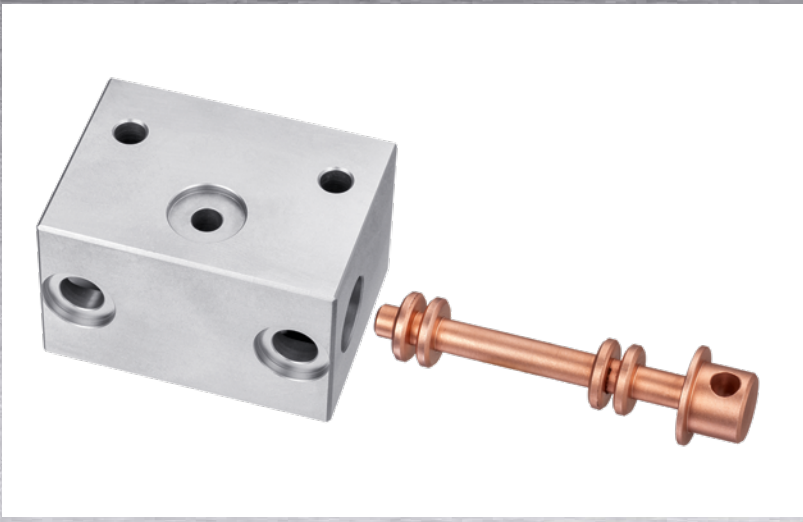

Fertigungsbeispiele

Abstreifbuchse

Warmarbeitsstahl • ca.54 HRC • z.B. 1.2343, 1.2344

Spezialität: Hartdrehen der Formpartie

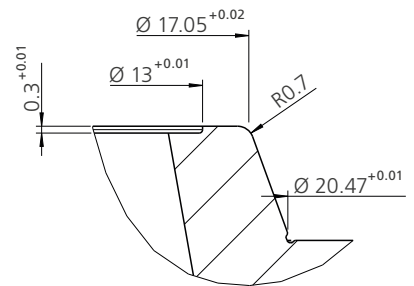
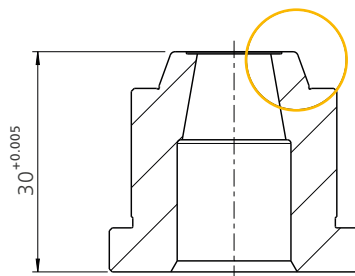

Bohrbuchsenhalter und Tiefbohrzubehör

Einsatzstahl • ca.62 HRC • z.B. 1.7131, 1.5752

Spezialität: Hartdrehen der Kontur und Innenpartie

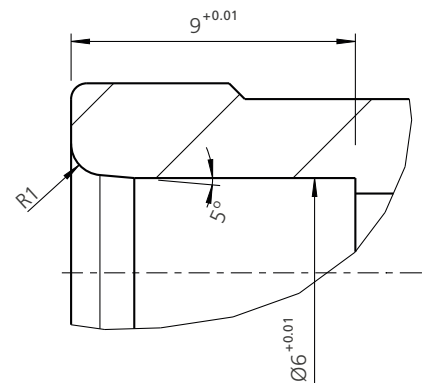
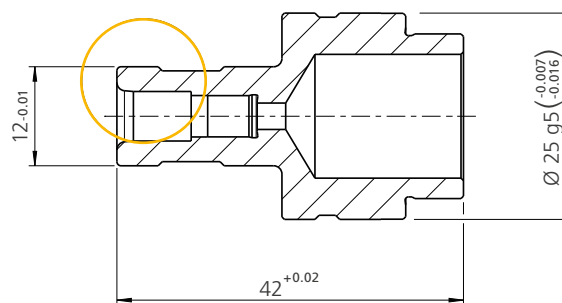

Zentrier- und Klemmbuchse

Rostfreier Stahl • ca. 56 HRC • z.B. 1.4112, 1.4034

Spezialität: Hartdrehen Spannkontur • Aussen- und Planschleifen • Form- und Lagetoleranzen

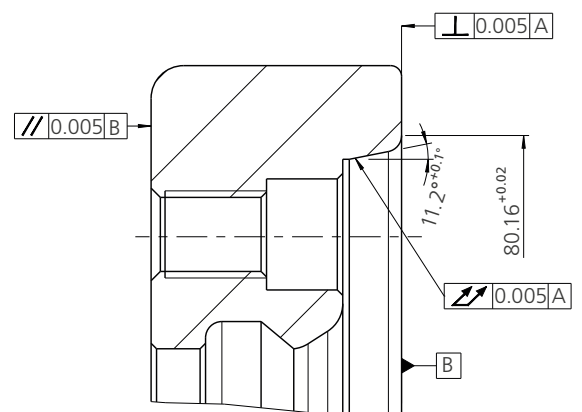
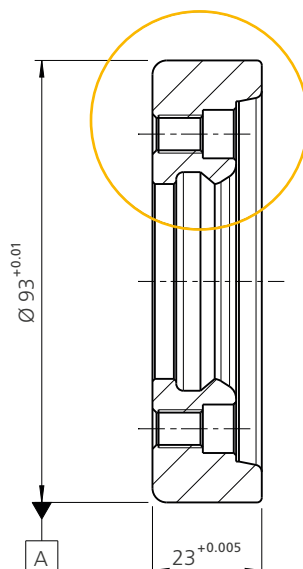

Zentriermodul

Kunststoff-Formenstahl • ca. 56 HRC • z.B. 1.2083, Vanadis 4

Spezialität: Innen- und Aussenschleifen • Form- und Lagetoleranzen • Index-Nocken Profilschleifen

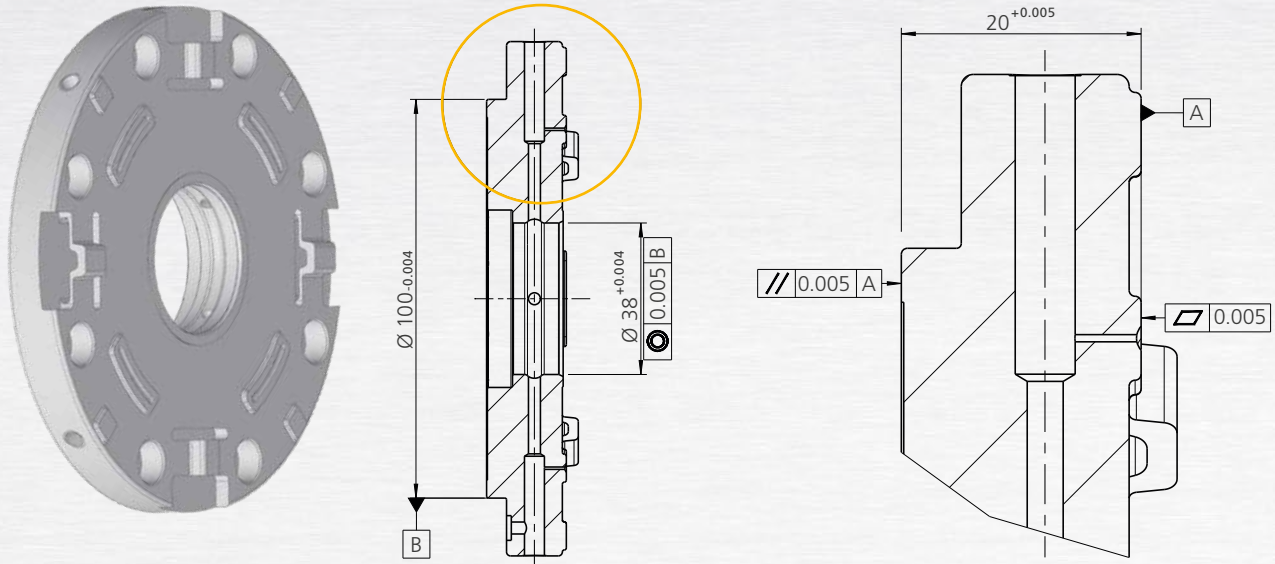

Rundmodul

HWS • ca. 62 HRC • z.B. 1.2379, 1.2436

Spezialität: Honen der Tandembohrung • Form- und Lagetoleranzen

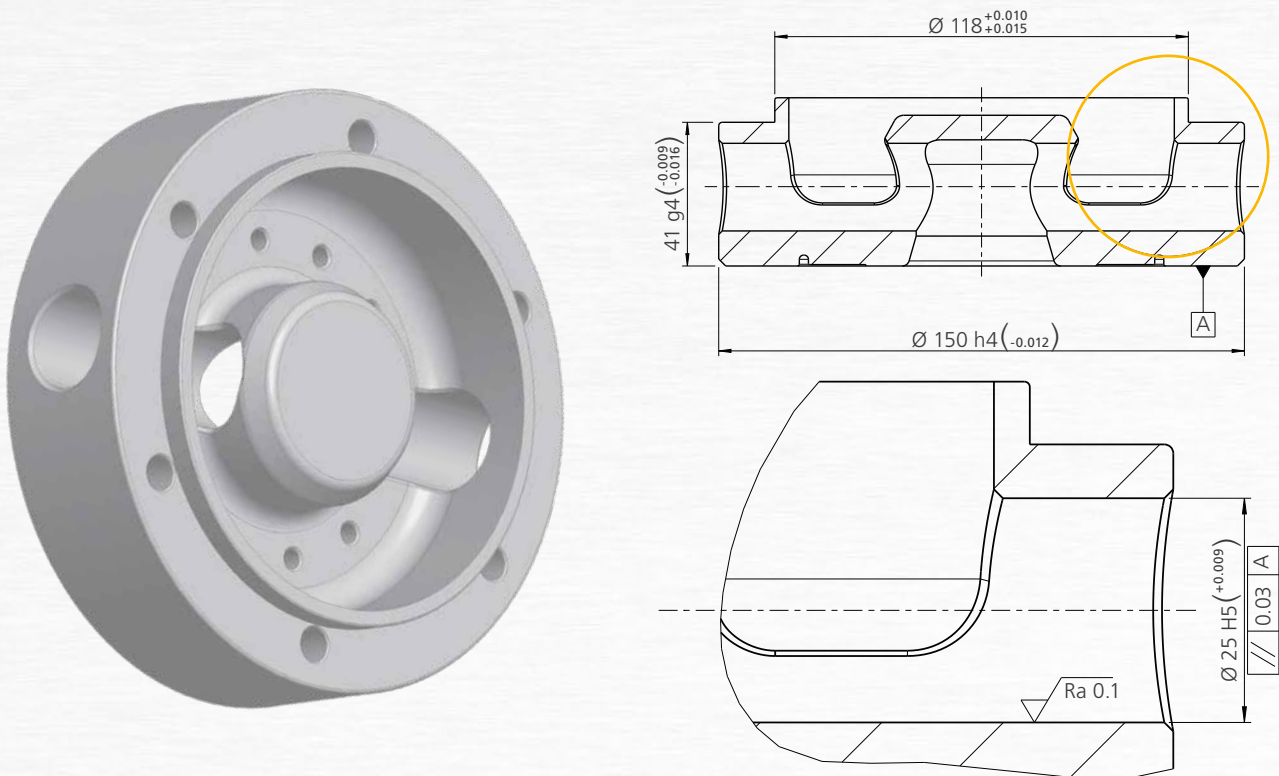

Fertigungsbeispiele

Kugelführungshülse

Kaltarbeitsstahl • ca. 62 HRC • z.B. 1.3505, 1.2842
 Spezialität: Honen und Polieren der Bohrung

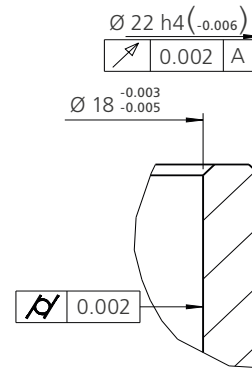
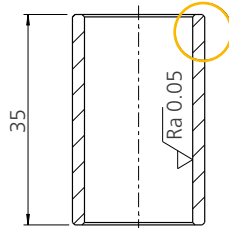

Schneidbuchse

Rostfreier Stahl • ca. 60 HRC • z.B. 1.4528, 1.4125
 Spezialität: Centerless-Feinschleifen des Aussendurchmessers

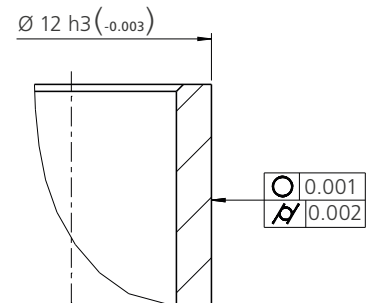
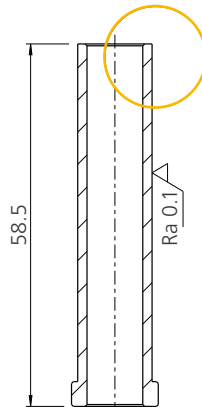

Präzisionswelle

HSS • ca. 64 HRC • z.B. 1.3343, 1.3207
 Spezialität: Feinlappen des Aussendurchmessers

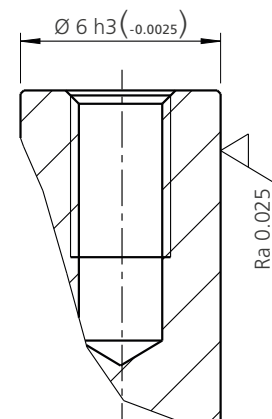
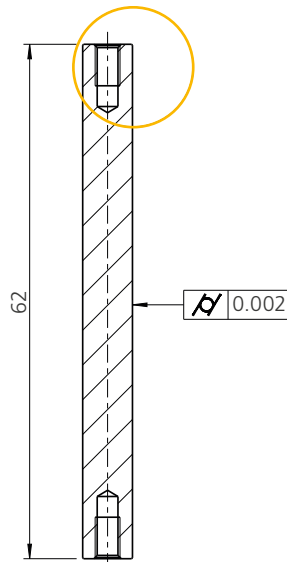

Nadelführungsbuchse

Warmarbeitsstahl • ca. 52 HRC, nitriert • z.B. 1.2343, 1.2344

Spezialität: Honen und Polieren der Führungsbohrung

Nadeln durch unsere Schwesterfirma HiTeCH AG • www.hitechag.ch

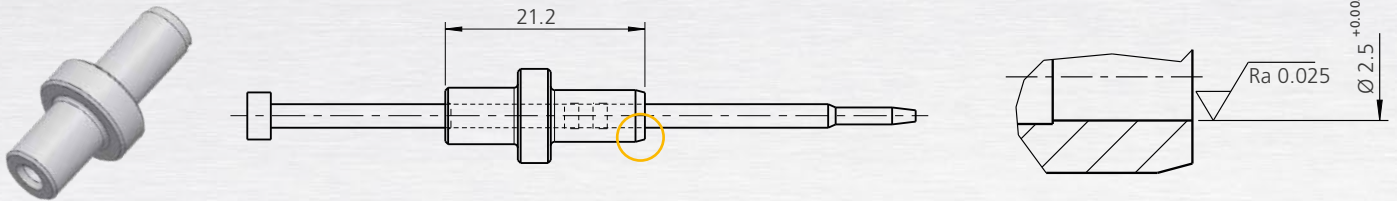

Sonderkern

HSS • ca. 62 HRC • z.B. 1.3343, 1.3344

Spezialität: Honen der Führungsbohrung

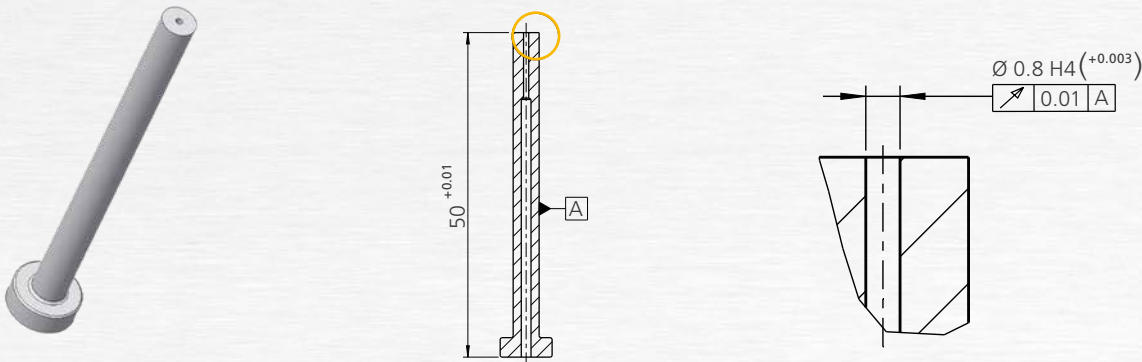

Sonderhülse

Warmarbeitsstahl • ca. 54 HRC • z.B. 1.2343, 1.2344

Spezialität: Honen der Führungsbohrung durchgehend • Aussenschleifen durchgehend

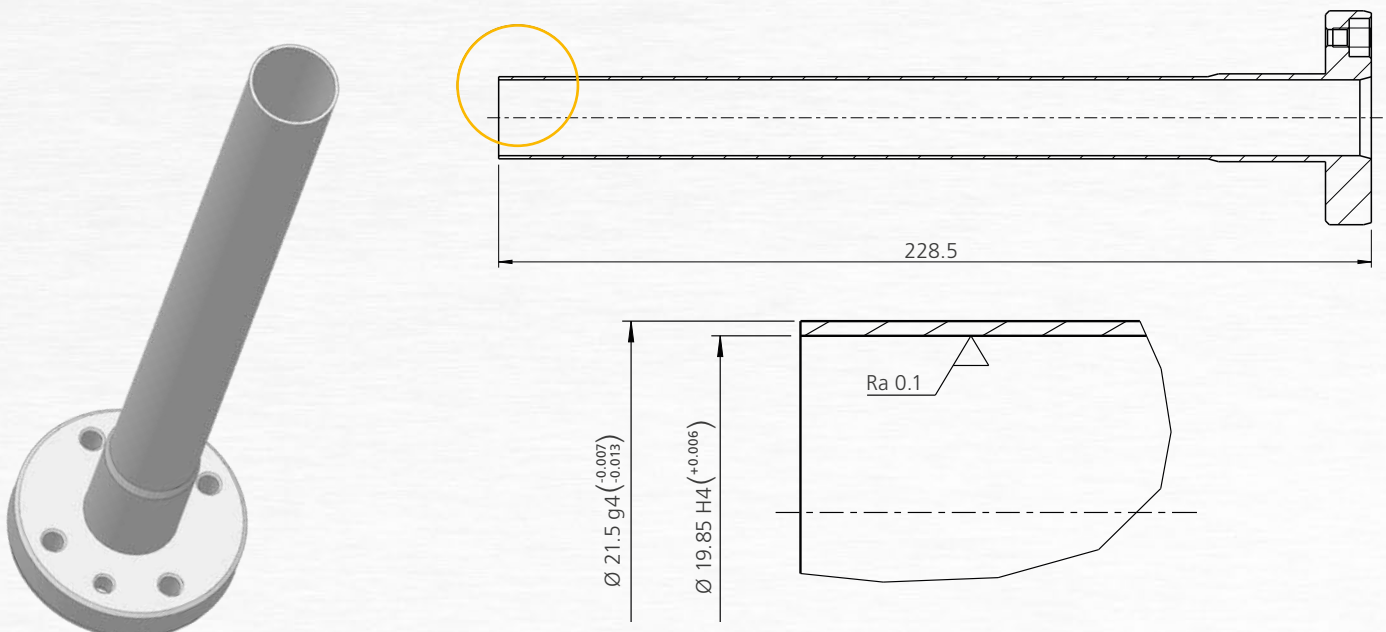

Passion für Präzision – Gemeinsam stark

BOFRAG /AG

präzisionswerkzeuge

Industriestrasse 11
CH - 9450 Altstätten
+41 71 755 04 10
www.bofrag-ag.ch
office@bofrag-ag.ch

HiTECH 

SWISS TECHNOLOGY IN PERFECTION

Bündtenweg 8
CH - 2545 Selzach
+41 32 641 60 40
www.hitechag.ch
info@hitechag.ch

Ramseier

W E R K Z E U G B A U

Färchstrasse 12
CH - 4629 Fulenbach
+41 62 917 10 50
www.ramseier-werkzeugbau.ch
info@ramseier-werkzeugbau.ch

